

Установа адукацыі
“Беларускі дзяржаўны ўніверсітэт культуры і мастацтваў”

Факультэт традыцыйнай беларускай культуры і сучаснага мастацтва
Кафедра народнага дэкаратыўна-прыкладнага мастацтва

Узгоднена

Загадчык кафедры

 Р.Ф.Шаура

“17” 09 2022

Узгоднена

Дэкан факультэта

 А.В.Пагоцкая

“17” 09 2022

**ВУЧЭБНА-МЕТАДЫЧНЫ КОМПЛЕКС
ПА ВУЧЭБНАЙ ДЫСЦЫПЛІНЕ МОДУЛЯ**

Перспектыва

для спецыяльнасці: 1-15 02 01 Дэкаратыўна-прыкладнае мастацтва напрамку
спецыяльнасці 1-15 02 01-07 Дэкаратыўна-прыкладнае мастацтва
(рэстаўрацыя твораў),
1-18 01 01 Народная творчасць напрамку спецыяльнасці 1-18 01 01-04
Народная творчасць (народныя рамёствы)

Складальнік:

Шаціло А.В., ст. выкладчык

Разгледжана і зацверджана
На паседжанні Савета ўніверсітэта
(пратакол № 1 ад 27.09. 2022г.)

СКЛАДАЛЬНІКІ:

А.В.Шаціло, ст.выкладчык кафедры дэкаратыўна-прыкладнога мастацтва ўстанова адукацыі “Беларускі дзяржаўны ўніверсітэт культуры і мастацтваў”

РЭЦЭНЗЕНТЫ:

І.М.Скварцова, загадчык аддэла выяўленчага і дэкаратыўна-прыкладнога мастацтва ДНУ “Цэнтр даследаванняў беларускай культуры, мовы і літаратуры НАН Беларусі” філіял “Інстытут мастацтвазнаўства, этнаграфіі і фальклёру імя Кандрата Крапівы”, кандыдат мастацтвазнаўства.

В.В.Старыкава кандыдат мастацтвазнаўства, дадэнт кафедры народна-інструментальнай музыкі ўстанова адукацыі “Беларускі дзяржаўны ўніверсітэт культуры і мастацтваў”, дадэнт.

РЭКАМЕНДАВАНА ДА ЗАЦВЯРДЖЭННЯ:

кафедрай дэкаратыўна-прыкладнога мастацтва ўстанова адукацыі «Беларускі дзяржаўны ўніверсітэт культуры і мастацтваў» (пратакол № 1 ад 01.09.2022 г.);
Саветам факультэта мастацкай культуры ўстанова адукацыі «Беларускі дзяржаўны ўніверсітэт культуры і мастацтваў» (пратакол № 2 ад 22.09.2022 г.)

Саветам універсітэта ўстанова адукацыі «Беларускі дзяржаўны ўніверсітэт культуры і мастацтваў» (пратакол № 1 ад 27.09.2022 г.)

ЗМЕСТ

1. УВОДЗІНЫ_____	4
2. ТЭАРЭТЫЧНЫ РАЗДЗЕЛ__	7
3. ПРАКТЫЧНЫ РАЗДЗЕЛ_____	19
4. РАЗДЗЕЛ КАНТРОЛЯ ВЕДАЎ_____	31
5. ДАПАМОЖНЫ РАЗДЗЕЛ_____	38

УВОДЗІНЫ

ЭВМК па дысцыпліне “Перспектыва” з’яўляецца важнай дапаможнай часткай прафесійнай падрыхтоўкі студэнтаў. Асноўны змест дысцыпліны складаюць пытанні гісторыі развіцця перспектывы ў выяўленчым і дэкаратыўна-прыкладным мастацтве, тэарэтычныя асновы перспектывных пабудовы выявы на двухмернай плоскасці з улікам засваення існуючых законаў і правілаў перспектывнага скарачэння. Такім чынам, змест ЭВМК дапамагае непасрэднаму вырашэнню агульных і спецыяльных прафесійных задач па такіх дысцыплінах як “Малюнак”, “Жывапіс”, “Кампазіцыя”, “Праектаванне”, “Дызайн”.

Любая выява, зробленая на паперы ці на іншым матэрыяле, нясе ў сваёй аснове спалучэнне такіх выяўленчых элементаў, як кропка, лінія, пляма (каляровая або манахромная). Гэтыя выяўленчыя элементы, арганізаваныя ў пэўныя структуралагічныя формы, ствараюць вобразныя, умоўна азначаныя “адбіткі” прадметаў, рэчаў, з’яў, падзей – усяго, што можа назіраць чалавек у навакольным асяроддзі. Гэтыя адбіткі – не што іншае, як накіды, малюнкi, графічныя замалёўкі з’яў рэальнага і ірэальнага быцця, жывапісныя карціны ці іншыя віды выяўленчай творчасці, спрацаваныя рукой мастака ў нейкіх праектах на палатне, паперы. Але каб намаляваць прадмет, групу прадметаў або стварыць кампазіцыю, неабходна ведаць правілы і законы, якія існуюць у выяўленчым мастацтве. Такіх законаў шмат, але мы звярнемся толькі да аднаго, здавалася б, невялікага і разам з тым важнага правіла ў творчасці – перспектывы ў малюнку і жывапісе.

Асноўнай мэтай ЭВМК з’яўляецца вывучэнне законаў і правілаў перспектывы, фарміраванне навукова абгрунтаваных ведаў аб пабудове на двухмернай плоскасці трохмерных аб’ёмных прадметаў, размешчаных у прасторы.

Задачами ЭВМК з’яўляюцца сістэмнае засваенне ведаў

па гісторыі развіцця перспектывы як асобнай навукі ў выяўленчым мастацтве;

тэарэтычных асноў перспектывных скарачэнняў пры стварэнні мастацкіх твораў жывапісу, малюнка, кампазіцыі;

практычных уменняў і навыкаў пры вырашэнні пазіцыйных і метрычных задач;

фарміраванне навыкаў і ўменняў у студэнтаў будаваць выяву на лісце паперы або на палатне з улікам існуючых правілаў і прыёмаў пабудовы фронтальных перспектывных праекцый.

Метадалагічную аснову тэарэтычнай часткі ЭВМК складаюць тэарэтычныя распрацоўкі вядомых зарубежных, расійскіх і беларускіх даследчыкаў. Практычная частка складзена ў выглядзе прэзентацыі, дзе падрабязна разглядаюцца лабараторныя заданні па стварэнню перспектыўных франтальных праекцый.

У выніку вывучэння курса “перспектывы” студэнт павінен:

ведаць:

гісторыю развіцця перспектывы як навукі

асноўныя паняцці і вызначэнні

спробы вызначэння маштабнай суразмернасці прадметаў у прасторы

метады пабудовы

асноўныя палажэнні тэорыі ценяў

спосабы пабудовы адлюстраванняў

умець:

вызначаць маштаб вышыні, шырыні і глыбіні пры франтальным і вуглавым палажэнні прадметаў

будаваць прадметы па сістэме перспектыўных каардынат

будаваць цені ад натуральнай і штучнай крыніц святла

будаваць адлюстраванні прадметаў у вадзе і люстэрку

выкарыстоўваць прыемы перадачы паветранай перспектывы

валодаць:

навыкамі пабудовы прадметаў

метадычнымі прыёмамі пабудовы перспектыўных выяў

метадамі перадачы паветранай перспектывы

навыкамі пабудовы ценяў.

ЭВМК складзены на аснове Адукацыйнага стандарта вышэйшай адукацыі АСВА 1-18 01 01-2013 па спецыяльнасці 1 18 01 01 Народная творчасць (па напрамках) і вучэбнага плана па спецыяльнасць 1-18 01 01-04 Народная творчасць (народныя рамёствы) гэг. № С 1-18-1-004/тып. ад 30.05.2013г.

Акадэмічныя кампетэнцыі:

АК-10. Валодаць метадамі і сродкамі пазнання, навучання, самакантролю для інтэлектуальнага развіцця, павышэння культурнага ўзроўню, прафесійнай кампетэнцыі.

Сацыяльна-асобасныя кампетэнцыі:

САК-7. Быць здольным асэнсавана ўспрымаць і беражліва адносіцца да гістарычнай, культурнай спадчыны Беларусі і свету, культурных традыцый і рэлігійных поглядаў.

Прафесійныя кампетэнцыі:

ПК-5. Карыстацца інфармацыйнымі рэсурсамі для шматбаковага забеспячэння арганізацыйна-кіраўніцкай дзейнасці ў галіне народнай творчасці.

ПК-35. Ствараць мастацкія творы ў галіне выяўленчага і народнага дэкаратыўна-прыкладнага мастацтва.

У адпаведнасці з вучэбным планам па напрамках спецыяльнасці 1-18 01 01-05 Народная творчасць (народныя рамёствы) адводзіцца напрамку спецыяльнасці 1-15 02 01-07 Дэкаратыўна-прыкладное мастацтва (рэстаўрацыя твораў). “Перспектыва” адводзіцца 90 гадзін, з іх 28 аўдыторных 16 лекцый, 12 практычных).

Рэкамендунмая форма кантролю ведаў студэнтаў – экзамен.

ТЭАРЭТЫЧНЫ РАЗДЗЕЛ

ПЛАН-КОНСПЕКТ ЛЕКЦИЙ.

ИСТОРИЯ ВОЗНИКНОВЕНИЯ И РАЗВИТИЯ ПЕРСПЕКТИВЫ

Любая наука имеет свою историю возникновения и развития. Это относится и к перспективе, как к одному из разделов начертательной геометрии. Интересно знать, какое значение в различные периоды истории они придавали перспективе, какую роль она играла в изобразительном искусстве и в подготовке молодых художников, как эта наука стала предметом, который изучается в художественных вузах, училищах и школах.

Древний период

В связи с развитием строительства возникла необходимость изображения на плоскости трехмерных объемов пространства, передачи их масштабности и размеров, применения математических вычислений.

История повествует о постройках Древнего Востока, при создании которых применялись изображения, допускавшие измерения, то есть прототипы первых элементарных чертежей с использованием геометрических построений практического назначения.

Среди стран Древнего Востока, в которых наиболее ярко проявлялись истоки нарождающейся цивилизации, был Древний Египет. Известны чертежи пирамид, фасады и планы зданий, росписи стен, фризов и колонн в гробницах и усыпальницах. Папирусы, содержащие повествования о зачатках геометрии и о различных математических задачах с их решениями, свидетельствует о том, что в Древнем Египте применяли элементарные проекционные приемы и наглядные способы изображения, отдаленно напоминающие перспективу.

Во многих фресках Древнего Египта присутствует и другая особенность. Для полной передачи происходящей сцены по мере значимости и важности действующих лиц они представлены ярусами. Разновеликость фигур по рангу и их положение на картине снизу вверх (ярусами) создает некоторую глубину перспективного пространства и дает полную изобразительную информацию.

Характерной особенностью египетских фресок является применение на них «разрезов». Для передачи большей информативности на изображении часто показывают содержимое того, что находится внутри чего-либо и скрыто от зрителей. Разрезы — это тоже элемент чертежа.

Итак, завершая древнеегипетский период развития и переходя к древнегреческой античности, сделаем небольшое отступление. В одном из сочинений древнегреческого писателя и ученого Диодора Сицилийского

было обнаружено замечательное высказывание, в котором удивительно точно и образно раскрыто понимание образования изображений. Оно гласит, что «египтяне рисовали с циркулем в руке, тогда как греки тот же инструмент держали в глазе». Эта фраза содержит важную мысль, что египтяне рисовали «геометрально», то есть следуя тому способу, который в наше время называется «ортогональное проецирование», а греки — «перспективно», то есть рисовали, «как видели», что соответствует центральному проецированию (перспективе).

Период античности

Античное искусство было направлено на всестороннее развитие свободной личности человека, величия его духа и разума, красота и идеальных пропорций человеческого тела.

Фалес (ок. 625 — 547 гг. до н. э.) — древнегреческий философ, родоначальник античной философии, основатель милетской математической школы. С его именем связывают появление геометрии и открытие в ней различных основополагающих теорем, одна из которых особенно часто используется в перспективных построениях.

Пифагору (VI в. до н. э.) принадлежат первые сведения о «золотом сечении» как математической закономерности, определяющей наиболее красивое и гармоничное соотношение величин всего существующего.

Демокрит (ок. 460 — 370 гг. до н. э.) занимался проблемами геометрии, в частности, изображением пространственных фигур на плоскости, то есть стереометрией. В его трактате «О геометрии» уделено значительное место построениям при изображении объемных форм в перспективе.

Римлян больше интересовала ремесленная и техническая стороны искусства. Витрувий (конец I в. до н. э.) — древнеримский зодчий, ученый, историк, инженер. В 16—13 гг. до н. э. им был написан трактат «Десять книг об архитектуре». В этом капитальном труде изложены важные положения, связанные с архитектурой и построением чертежей. Он рассматривает архитектурный чертеж как изображение, состоящее из трех видов: ихнографии (план сооружения), ортографии (фасад) и сценографии (перспективное изображение).

Период средневековья

В средние века в Европе появлялись первые города и крепостные постройки. Создавался новый тип средневековой архитектуры.

Строительство каменных крепостей и зданий вызывало необходимость выполнения чертежей более простыми способами. И все же в этих чертежах появились новые элементы, например, применение квадратной сетки, определяющей модуль.

В связи с теологическим характером культуры средневековья и подчинённости искусства идеологии, перспектива, как и многие другие

науки, долгое время не развивалась и оставалась в застывшем состоянии.

Эпоха Возрождения

Эпоха Возрождения была одним из наиболее ярких периодов в истории развития мировой художественной культуры и особенно изобразительного искусства. Большой вклад в развитие теории перспективы внесли художники эпохи Возрождения. Считается, что перспектива как наука возникла в Италии на основе практики художников XIV—XV веков. Открытие закономерностей в перспективе стало большим событием в живописи. Содержанием живописных произведений, как и прежде, были религиозные темы, но в традиционные библейские и евангельские сюжеты художники внесли новое — изображение реальной, земной жизни человека.

Эпоха Возрождения была периодом бурного развития техники и строительства. Поэтому теория перспективы развивалась на геометрической основе и во взаимосвязи изобразительного искусства с математикой. В связи с этим единство подхода к развитию теории перспективы ученых-математиков и деятелей искусства было естественным.

Филиппо Брунеллески (1377—1446) итальянский теоретик изобразительного искусства, архитектор, скульптор и художник эпохи Раннего Возрождения. Его считают основоположником перспективы как науки. Он применил правила перспективы в изображении архитектурных сооружений. Брунеллески впервые предложил применение в живописи «математической» перспективы. Для этого он разработал на строго математической основе «учение о живописной перспективе».

Лоренцо Гиберти (1378—1455) крупнейший итальянский архитектор и скульптор в своих сочинениях изложил некоторые законы построения перспективных изображений. Кроме того, на основе правил построения линейной перспективы он выполнил бронзовые рельефы для всемирно известных дверей собора Санта-Мария дель Фьоре во Флоренции.

Паоло Учелло (1394—1475) итальянский живописец всю свою жизнь посвятил изучению и развитию теории линейной перспективы. Одна из главных проблем в области перспективы, которая его особенно увлекала, — это изображение человека в сложных движениях и ракурсах.

Леон Баттиста Альберти (1404—1472) в своих трактатах «О живописи» и «О зодчестве» изложил на математической основе теоретические положения перспективы. В другом капитальном труде «Десять книг о зодчестве» им разработана теория рисунка и перспективы, а также определены пропорции человека на принципах греческой антропометрии, основанной на различных измерениях частей человеческого тела. Он изложил теоретические положения практических способов нанесения теней на изображаемые объекты, а также обосновал необходимость покрытия освещенных поверхностей разными тонами красок. Таким образом, он впервые дал понятие о колорите в живописи. Альберти предложил применять

при рисовании с натуры практический способ сетки, нанесенной на стекло, для построения перспективных изображений. Он применял в перспективных построениях дистанционные точки, в которых должны сходиться диагонали квадратов. Альберти — один из первых ученых, написавших книгу о перспективе, которая была издана в 1511 году на латинском языке.

Пьеро делла Франческа (1416—1492) итальянский живописец был отцом линейной перспективы, как считали его современники, и великим художником своего времени. Но внимание и славу он заслужил как теоретик перспективы. В своих трактатах «О правильных телах» и «О живописной перспективе» он указывал на теоретическую основу изображения и впервые дал определение перспективе как проекции предмета, полученной в результате пересечения «конуса видимости с картинной плоскостью».

Леонардо да Винчи (1452—1519) великий итальянский художник, ученый, архитектор, математик внес особенно большой вклад в теорию перспективы. В «Трактате о живописи» им даны теоретические положения и изложены правила построения изображений в перспективе на геометрической основе, поскольку он считал, что перспектива относится к «механическим наукам», которыми не должен пренебрегать ни один талантливый живописец.

Леонардо да Винчи делит перспективу на три основные части:

1. Линейная перспектива. Изучает и излагает законы построения уменьшения фигур по мере удаления от наблюдателя.
2. Воздушная и цветовая перспектива. Трактует изменение цвета предметов в зависимости от их расстояния до наблюдателя и влияние слоя воздуха на насыщенность и локальность цвета.
3. Перспектива чёткости очертания формы предметов. В ней анализируются изменения степени отчётливости границ фигур и контраста света и тени по мере их удаления.

Два последних раздела не получили дальнейшего теоретического развития из-за сложности исследования. Первый раздел развился в точную науку — линейную перспективу, вошедшую как составная часть в начертательную геометрию — науку о методах изображения.

Отмечая большое значение перспективы, которой в своём творчестве художники периода эпохи Возрождения отводили важную роль, необходимо назвать еще два великих имени. Достаточно произнести имена Рафаэля (1483—1520) и Микеланджело (1475—1564), у которых так сильна перспективная и архитектурная основа, чтобы наряду с высшими достижениями живописи вспомнить и высшие достижения перспективного искусства.

Альбрехт Дюрер (1471 — 1528) выдающийся немецкий ученый, архитектор, математик, художник и график был основоположником немецкого Возрождения. В Нюрнберге он издал книгу под названием «Руководство к измерению с помощью циркуля и линейки линий,

поверхностей и целых тел, составленное Альбрехтом Дюрером и напечатанное с надлежащими рисунками на пользу всем любящим знания в 1525 году». В Германии это была первая книга по перспективе, написанная на высоком теоретическом уровне и достаточно полно раскрывающая содержание данной науки. В этом сочинении даны различные механические способы построения перспективных изображений на картине, которые предлагалось использовать на практике молодым художникам. Эти способы отражены в его гравюрах.

В этой книге Дюрер также изложил теорию основ евклидовой геометрии, оптики, астрономии, архитектуры. Кроме того, он предложил целый ряд графических способов построения перспективных изображений с использованием ортогональных проекций, получивших в дальнейшем название «способ Дюрера». Он был положен в основу построения перспективы объекта по плану и фасаду. В настоящее время он называется «способом архитектора».

Дюрер, хорошо зная математику, применил геометрию объемных тел и теорию линейной перспективы для построения фигуры человека в сложных ракурсах и движениях. Им было изобретено приспособление для измерения пропорций фигуры человека, а также найден простейший способ построения «золотого сечения».

Гвидо Убальди (1545—1607) итальянский ученый и математик занимался проблемами перспективы. В 1600 году было издано его сочинение «Шесть книг о перспективе», которое имело большое теоретическое значение. Используя опыт предшественников — художников и ученых-математиков, Убальди изложил на математической основе с теоретическим обоснованием 23 правила построения перспективных изображений предметов. Кроме того, он впервые разработал способы решения «обратных задач» — определение натуральных размеров предметов по их перспективному изображению.

Жирар Дезарг (1593—1662) французский архитектор, инженер и математик внес большой вклад в развитие теории изображений. В своем сочинении «Общий метод изображения предмета в перспективе», изданном в Париже в 1636 году, он впервые изложил способ построения с помощью координат для определения перспективных масштабов, положив тем самым начало метода аксонометрических проекций.

Дезарг — первый ученый, который доказал общую геометрическую основу и родственность ортогональных проекций с линейной перспективой, отмечая их различие только в расположении точек зрения. При построении ортогональных проекций точка зрения находится в бесконечности — это параллельное проецирование. При построении линейной перспективы точка зрения находится «на конечном» расстоянии от предмета — это центральное проецирование.

Тейлор (1685—1731) английский математик внесший значительный вклад в развитие перспективы. Он разработал способы решения основных позиционных задач в перспективе, а также определение свойств и размеров оригинала по перспективному изображению.

И.Г. Ламберт (1728—1777) немецкий ученый, математик и геометр использовал метод построения перспективных изображений к графическому решению задач по элементарной геометрии.

Итак, к концу XVIII века было издано немало книг, в которых достаточно полно были изложены теоретические основы перспективы. Кроме того, был накоплен значительный практический опыт ее применения во всех видах изобразительного искусства. Эти достижения послужили основой для дальнейшего развития перспективы как науки.

Развитие перспективы в русском изобразительном искусстве

О порвоначальных сведениях возникновения перспективы в России как способе изображения известно очень мало. Их истоки относятся к древнерусской культуре IX в.

Высокий уровень строительства храмов, соборов, церквей, жилых построек в XI в. и быстрые темпы их возведения, несомненно, были связаны с наличием чертежей. Но они не дошли до наших дней, как и многие сведения истории безвозвратно ушедшей самобытной культуры.

Первые признаки применения перспективы в русском искусстве были обнаружены в XV в. Это были изображения на фресках и мозаичных украшениях внутренних стен соборов, на резных барельефах наружных стен, иконах, в рукописных миниатюрах, а позже — в печатных книгах, которые содержали сюжетные композиции.

Небывалый размах строительства храмов, соборов, церквей, свойственный только России, был связан с их внутренним убранством и особенно с иконописной живописью. Иконописи было особенно свойственно изображение отвлеченности, несоблюдения единства времени и пространства, объединение разновременных событий в одно мгновение. И главное, что было характерным для иконописной живописи — отсутствие постоянства в выборе точки зрения. В одном изображении события показывались с разных сторон, как снаружи, так и внутри.

В этот период линейную перспективу в иконах не применяли, а для передачи иллюзорности глубины пространства использовали особые средства. Так, фигуры, находившиеся одна за другой, помещали одну над другой, как ярусы в древнеегипетских изображениях. Кроме того, при удаленности фигур на разную глубину их изображали одинакового размера, выделяя только главное действующее лицо — святого. Это тоже было свойственно древнеегипетской живописи.

Такие особенности построений на картине в изобразительном

искусстве называли «обратной перспективой», которая подчинялась своим законам и геометрическим правилам. Наиболее ярко элементы «обратной перспективы» отражены именно в иконах.

В XVI веке появились карты окрестностей отдельных городов, планы монастырей и крепостей. Картографические чертежи были либо планами, либо содержали сочетание плана местности с наглядным изображением архитектурных объектов. Их называли «чертежами в перспективе» или «в полуперспективе». Они представляли изображение местности как бы с высоты птичьего полета, подобно современной аксонометрической проекции, которую называют «вольной перспективой».

Перспектива в русском изобразительном искусстве развивалась самостоятельным путем на основе практики художников. Вместе с тем, в области перспективы они опирались на достижения, которые были получены и открыты художниками эпохи Возрождения. Русские художники XVII – XVIII вв, достаточно хорошо владели теорией перспективы и с большим мастерством применяли ее в картинах, а главное то, что они передавали приобретенные опыт и знания своим ученикам.

Большой вклад в развитие теории перспективы и ее практического применения внесли русские художники и педагоги. А.П. Лосенко и В.К. Шебуев, реалистическая художественная школа А.Г. Венецианова и его ученика С.К. Зарянко, система обучения рисованию замечательного художника-педагога П.П. Чистякова, художников Н.Н. Ге, В.Г. Перова, И.Н. Крамского, Д.Н. Кардовского, В.Д. Поленова и многих других.

Антон Павлович Лосенко (1737—1773) был крупнейшим представителем русской академической школы XVIII века, лучшим рисовальщиком того времени и педагогом. Он был первым русским профессором Академии художеств. В его теоретических трудах изложены практические способы применения перспективы в рисунке.

Алексей Гаврилович Венецианов (1780—1847) известный русский художник более 20 лет работал над тем, чтобы найти способы овладения видения натуры на основе законов перспективы. По методу А.Г. Венецианова овладение практическими навыками искусства начиналось с научных познаний, с изучения законов перспективы. Тот факт, что ученики школы Венецианова добились больших успехов в обучении рисунку, побудил Российскую Академию художеств ввести в 1836 году в учебный план практический курс линейной перспективы.

Павел Петрович Чистяков (1832—1919) был особой личностью в изобразительном искусстве, сочетавшего в себе черты большого мастера и педагога. Его высказывания в письмах, записных книжках и в воспоминаниях учеников явились большим вкладом в систему преподавания изобразительного искусства русской реалистической школы. П.П. Чистяков воспитал целую плеяду замечательных русских художников, которые

прошли через его школу. Это В.Д. Поленов, В.И. Суриков, И.Е. Репин, В.А. Серов, М.А. Врубель и многие другие.

Большим событием во второй половине XIX века в России явилось введение в общеобразовательных школах предметов «рисование» и «черчение». В разработке программ принял участие П.П. Чистков. Программа по рисованию, в составлении которой принимал участие Чистяков, сыграла большую роль в развитии русской школы изобразительного искусства, теоретической основой которой была «академическая» перспектива.

Начертательная геометрия и перспектива

В XVIII в. с развитием промышленности и инженерного дела возникла необходимость в науке, способной дать новые методы построения изображений сложных технических форм на плоскости. Этой наукой стала начертательная геометрия, составной частью которой была перспектива.

Гаспар Монж (1746—1818) — знаменитый французский ученый, математик, геометр и инженер, сыграл значительную роль в развитии науки о методах изображения — начертательной геометрии. Монж известен и тем, что в 1795 году им была издана книга «Начертательная геометрия», которая стала первым систематизированным изложением материала о методах изображения пространственных форм на плоскости. Эта книга содержала и раздел «Перспектива».

Имя выдающегося ученого Гаспара Монжа заслуженно называют первым среди ученых-геометров всего мира. Его работы явились своеобразным логическим завершением XVIII века и началом нового этапа в развитии науки о построении графических изображений — начертательной геометрии. В этот период началось ее бурное развитие, и начертательная геометрия была введена как обязательный предмет в высших учебных заведениях, готовящих инженеров, архитекторов и художников.

Первыми преподавателями начертательной геометрии в Петербурге были ученики Г. Монжа, французские инженеры и профессора — вначале (1810—1812) А.Я. Фабр, а затем (1815—1818) К.И. Потье. В России в 1816 г. Потье издал первый учебник по начертательной геометрии на французском языке. Затем, в 1818 г., был опубликован его второй учебник — «Приложение начертательной геометрии к рисованию», в котором кроме ортогональных проекций (эпюры), излагались теория теней и основы перспективы.

Яков Александрович Севастьянов (1796—1849) был первым русским профессором по начертательной геометрии, ее основоположником и исследователем этой науки в России. Изданная Севастьяновым в 1821 г. книга «Основания начертательной геометрии» была первым учебником русского автора, написанная на русском языке, в которой дано обстоятельное изложение теоретического материала. В течение 20 лет, это был основной и

единственный учебник, по которому занимались студенты технических учебных заведений. Севастьянов впервые ввел русскую терминологию, дал практическое приложение начертательной геометрии к техническому черчению, а также к рисованию, к перспективе, к картографии.

В середине XIX в. определенный вклад в теорию перспективы и применение ее в живописи внес русский педагог Павел Марков. В 1875 г. в Санкт-Петербурге была издана его книга под названием «Правила линейной перспективы и способы строить перспективы, не выходя из пределов картины» с приложением 32 таблиц-чертежей.

Валерий Иванович Курдюмов (1853—1904) — видный ученый, инженер, профессор Петербургского института инженеров путей сообщения. Его перу принадлежит множество трудов по начертательной геометрии, в том числе по перспективе, а также по теории теней.

Николай Иванович Макаров (1824—1904) — профессор Петербургского технологического института, выдающийся ученый и педагог высшей школы. Некоторое время он преподавал в Академии художеств. Это послужило основанием для написания книги «Линейная перспектива на плоскости», которая была издана в 1896 г. в Санкт-Петербурге по распоряжению Императорской Академии художеств. В 1902 г. книга была переиздана под названием «Курс линейной перспективы на плоскости». Книга содержит теоретические основы и практические приемы и способы перспективных построений: точек, линий, плоских фигур, геометрических тел, контуров собственных и падающих теней, а также зеркальных отражений.

В советское время начертательная геометрия стала самостоятельной наукой и была введена как обязательный предмет для изучения в высших технических учебных заведениях. Раздел перспективы был выделен из курса начертательной геометрии и изучался как специальный предмет в художественных институтах и училищах.

Во второй половине XX в. многие ученые-геометры внесли большой вклад в развитие перспективы в области архитектурного проектирования.

Анализ различных систем геометрических построений в историческом аспекте позволил Б.В. Раушенбаху выделить четыре основных метода изображений трехмерного пространства на плоскости (картине).

1. Чертежный метод, основанный на принципе построения чертежа в системе проекций (его использование при изображении объективного пространства особенно характерно для искусства Древнего Египта).

2. Метод локальных аксонометрий и их трансформаций, которому соответствует античное и средневековое искусство Византии, Древней Руси, Индии, Персии и др.

3. Центральная линейная перспектива эпохи Возрождения, которая является академической, классической перспективой.

4. Центральная криволинейная перспектива, появившаяся на рубеже XIX и XX столетий, которая особенно ярко выражена в творчестве П. Сезанна.

В настоящее время, опираясь на достижения отечественной и зарубежной психологии зрительного восприятия с привлечением методов математического анализа, Б.В. Раушенбах предлагает более полную систему научной перспективы, так называемую перцептивную, основанную на закономерностях естественного зрительного восприятия.

ОСНОВНЫЕ ПОНЯТИЯ.

В изобразительном искусстве мы всегда имеем дело с различными изображениями. Таковые представляют собой сочетание на плоскости точек, линий, тоновых и цветовых пятен, соединенных в определённой системе. Так мы изображаем пространственные формы предметов реального мира.

Изучением методов построения на плоскости графических изображений предметов и пространства занимается начертательная геометрия.

Перспектива изучает теоретические основы построения центральных проекций.

Линейная перспектива – изображение, построенное на плоскости. Плоскость может быть расположена вертикально (станковая живопись), горизонтально (роспись потолков – **плафонная перспектива**) или наклонно (монументальная роспись наклонных фризоз).

Панорамная перспектива – изображение, построенное на внутренней цилиндрической поверхности. Точка зрения располагается на оси цилиндра, а линия горизонта – на окружности на уровне глаз зрителя.

Купольная перспектива – изображение, построенное на внутренней поверхности сферы или эллипсоида.

Для построения перспективных изображений применяются следующие термины.

Картинная плоскость – плоскость проекций или картина. Располагается вертикально, перпендикулярно **предметной плоскости**.

Точка зрения (S) – центр проекции, из которого выходят проецирующие лучи ко всем точкам изображаемого предмета.

Высота точки зрения – длина перпендикуляра от точки зрения до предметной плоскости.

Плоскость горизонта проходит через точку зрения параллельно *предметной плоскости*.

Линия горизонта является пересечением *плоскости горизонта* с картиной.

Главная точка картины (P) (точка схода) – точка пересечения луча зрения с плоскостью картины. Всегда находится на линии горизонта.

Главный луч зрения (SP) – перпендикуляр, проведённый из точки зрения к плоскости картины.

Дистанционные точки (D1,D2) точки отдаления – находятся на линии горизонта по обе стороны от главной точки на расстоянии, равном длине главного луча зрения.

ОСНОВНЫЕ ЭТАПЫ ЗАДАНИЯ И ОПРЕДЕЛЕНИЯ ЭЛЕМЕНТОВ КАРТИНЫ.

Форма и размер картины. Выбирается в зависимости от замысла, содержания сюжета и целевого назначения. (Горизонталь – для панорамных изображений, вертикаль – для изображения высоких предметов и т.д.).

Выбор положения линии горизонта. Линия горизонта может быть *высокой* (точка зрения лягушки), *средней*, *низкой* (точка зрения всадника). *Высокий горизонт* выбирается в пейзаже для просторов и далей, в интерьере – для изображения видимой поверхности пола и стоящих на нём предметов. *Низкий горизонт* выбирается для изображения облаков в пейзаже, потолков, карнизов и стен в интерьере.

Выбор положения точки зрения. Как правило, на середине линии горизонта, хотя может смещаться в зависимости от цели и смыслового содержания изображения. Если в интерьере надо изобразить левую стену, точку зрения смещают вправо.

Выбор дистанционного расстояния. Предметы выглядят по-разному в зависимости от расстояния, с которого на них смотрит зритель (длина главного луча зрения). Таким образом, от длины главного луча зрения зависит расположение на линии горизонта точек дистанционного отдаления (**D1,D2**). При увеличении дистанционного расстояния (при удалении зрителя от картинной плоскости) глубина интерьера слабо выражена, и изображение кажется плоским. Чем дальше от точки схода **P** находятся точки **D1,D2**, тем меньше угол зрения. Чем ближе зритель от картинной плоскости, тем больше угол зрения, а интерьер выглядит очень глубоким. Чем ближе от точки схода **P** находятся точки **D1,D2**, тем больше угол зрения. Оптимальным удалением считается удаление зрителя от картинной плоскости на $1,5 - 2d$ поля ясного зрения при этом угол ясного зрения составляет $37^\circ - 28^\circ$.

Если на картинной плоскости изображена прямая, с предельной точкой **D**, в натуре угол её наклона к основанию картины составляет 45° .

Закон дистанционной точки. Предельной точкой горизонтальной прямой, расположенной под углом 45° к картинной плоскости, в перспективе является дистанционная точка.

ПЕРСПЕКТИВНЫЕ МАСШТАБЫ.

Натуральный масштаб картины – отношение единицы измерения на картине к единице измерения в натуре. Задаётся или определяется разными способами.

Итак, для построения перспективных изображений задают натуральную единицу измерения для данной картины, т.е. её масштаб.

Масштаб глубин.

Масштаб глубин – масштаб, построенный на прямой, перпендикулярной плоскости картины. Для построения перспективного масштаба глубин натуральный масштаб, заданный на основании картины, переносят на глубинную прямую с помощью линий переноса, имеющих точкой схода дистанционную точку.

Дробные дистанционные точки применяются, если дистанционные точки выходят за пределы картины (D/n).

Масштаб широт.

Масштаб широт – масштаб, построенный на прямой, параллельной основанию картины.

Масштаб высот.

Масштаб высот – масштаб, построенный на прямой, перпендикулярной к предметной плоскости.

ПРАКТИЧНЫ РАЗДЗЕЛ

ПЕРСПЕКТИВА

Фронтальная перспектива
интерьера

Фронтальная перспектива комнаты

Построение фронтальной перспективы комнаты (3x5,5x2,5).

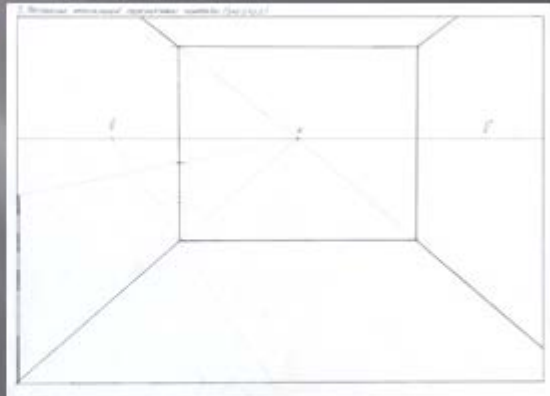

Построение перспективы арочного проёма

Построение верхней части арочного проёма методом описанного квадрата. Дополнительное построение производится на дальней стене.

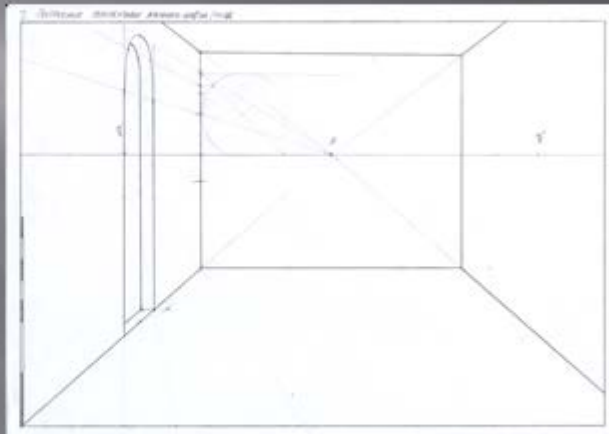

Построение плит пола

Построение плиток пола методом диагонали

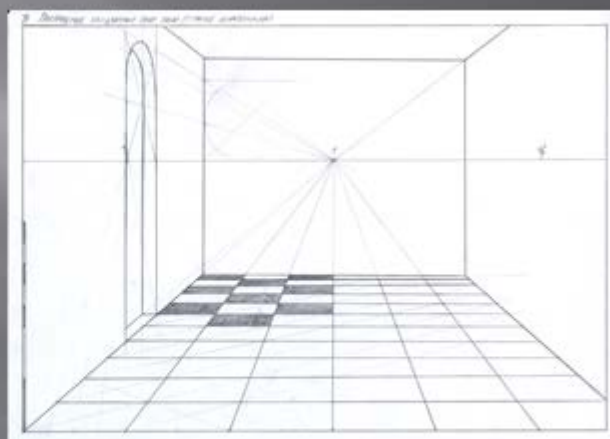

Построение картины

Построение картины, висящей на боковой стене

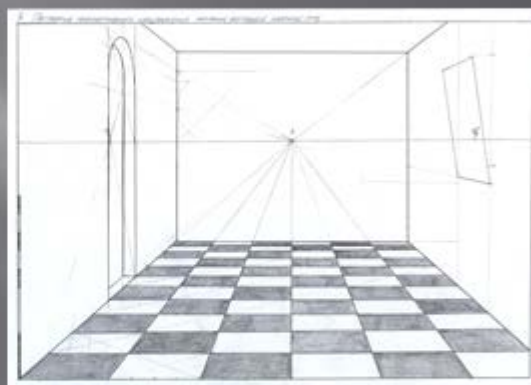

Построение окружности в перспективе

Построение окружности, лежащей на горизонтальной плоскости по восьми точкам

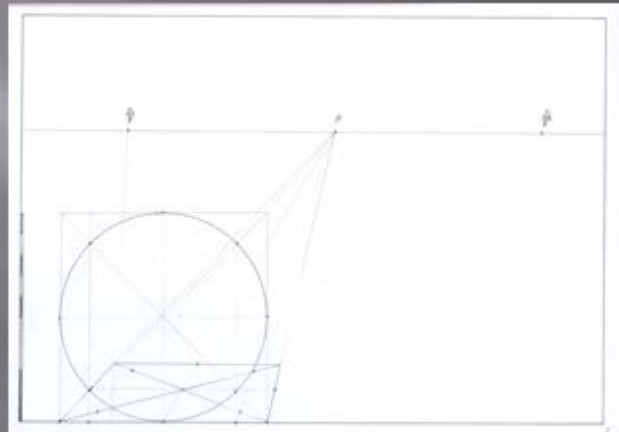

Построение окружности в перспективе

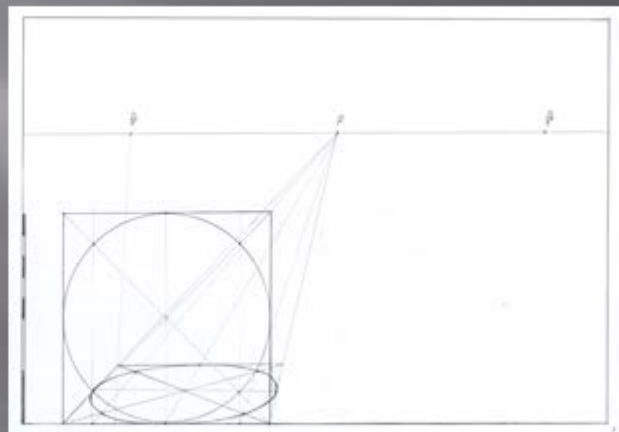

Построение окружности в перспективе

Построение окружности, находящейся на вертикальной плоскости

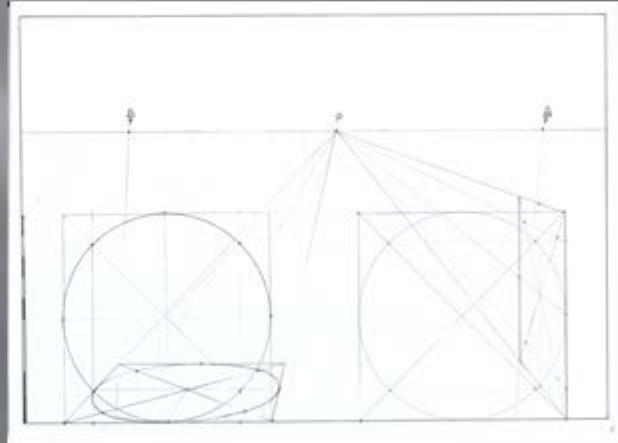

Построение окружности в перспективе

Построение окружности по восьми вспомогательным точкам на боковой вертикальной поверхности.

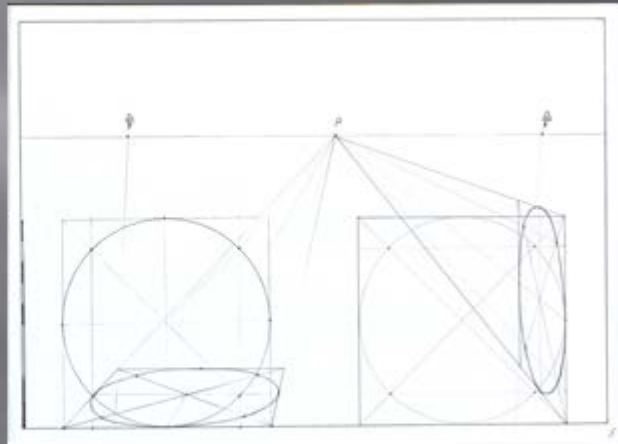

Построение окружности большого диаметра

Построение окружности в интерьере

Построение фронтальной
перспективы окружности,
лежащей в горизонтальной
плоскости

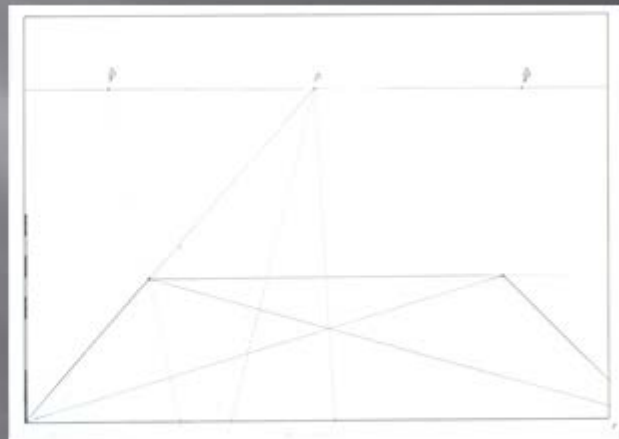

Построение окружности в интерьере

Построение фронтальной перспективы окружности, лежащей в горизонтальной плоскости

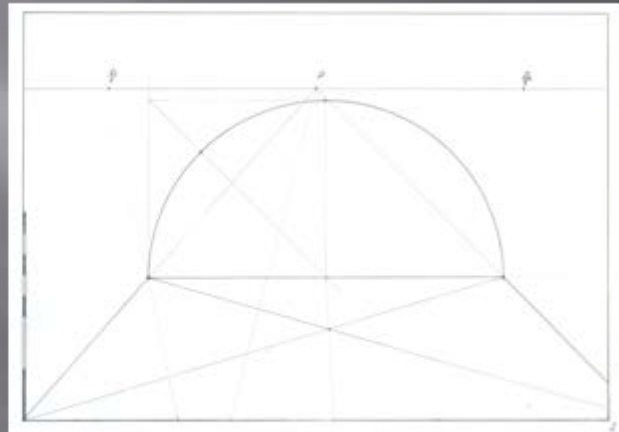

Построение окружности в интерьере

Построение фронтальной перспективы окружности, лежащей в горизонтальной плоскости по шестнадцати вспомогательным точкам

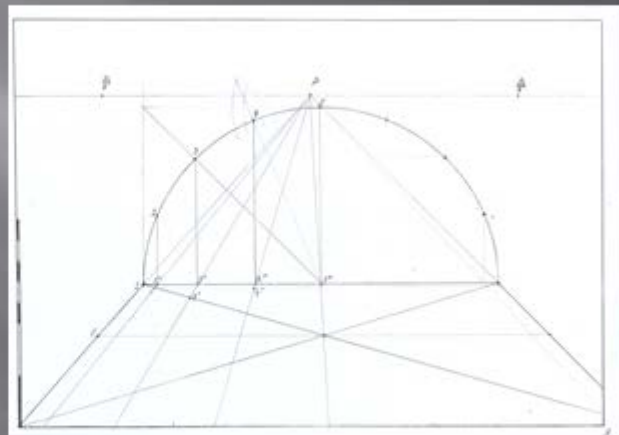

Построение окружности в интерьере

Построение фронтальной перспективы окружности, лежащей в горизонтальной плоскости по шестнадцати вспомогательным точкам

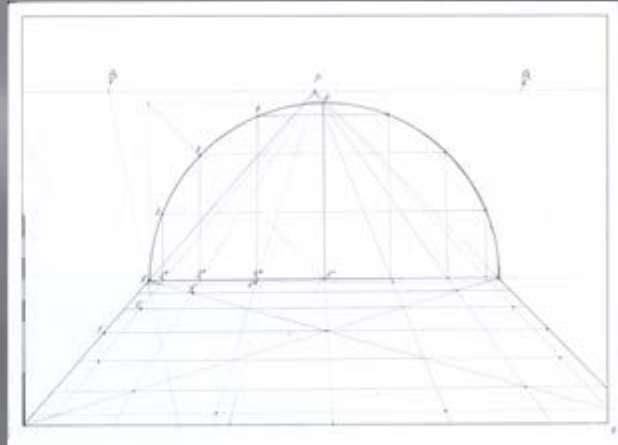

Построение окружности в интерьере

Построение фронтальной перспективы окружности, лежащей в горизонтальной плоскости по шестнадцати вспомогательным точкам

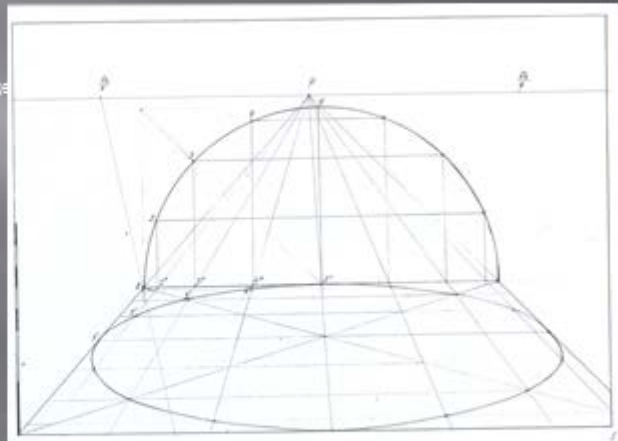

Отражения

Построение отражений

Построение отражения в вертикальном зеркале, находящемся на фронтальной плоскости

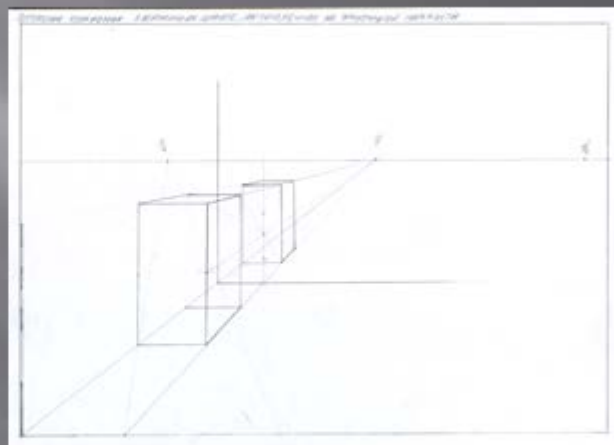

Отражения

Построение отражений

Построение отражения в вертикальном зеркале, расположенном в глубинной плоскости

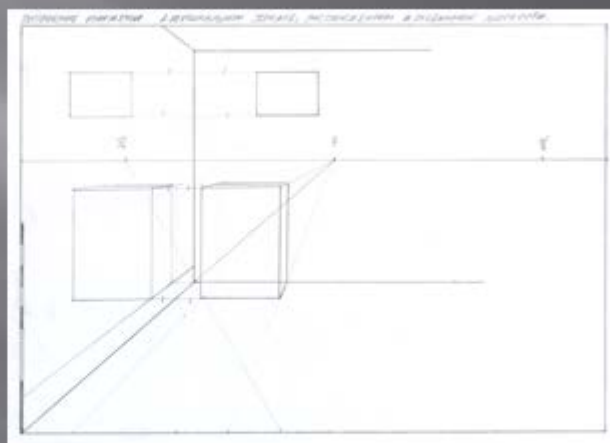

Теория теней

Построение тени от точечного источника света

Построение теней от двух
независимых источников света,
расположенных на боковой
стене и потолке комнаты.

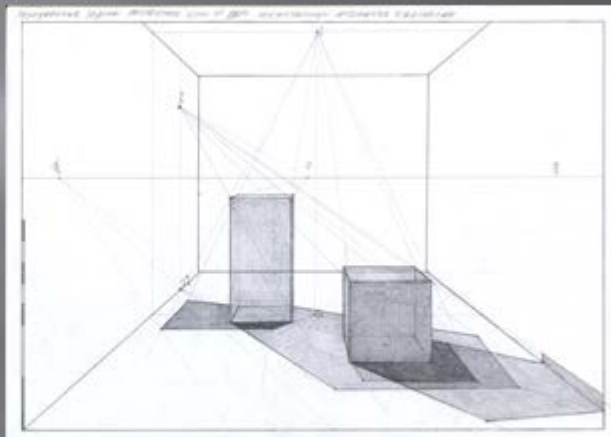

РАЗДЗЕЛ КАНТРОЛЯ ВЕДАЎ

ПЫТАННІ ПА ТЭМАХ ЛАБАРАТОРНЫХ ЗАНЯТКАЎ

1. Выкарыстанне законаў геаметрыі ў старажытным мастацтве.
2. Развіццё перспектывы ў еўрапейскім выяўленчым мастацтве.
3. Перспектыва ў рускім выяўленчым мастацтве.
4. Роля, месца і функцыі перспектывы ў выяўленчым і дэкаратыўна-прыкладным мастацтве.
5. Віды перспектыўных выяў.
6. Асноўныя паняцці і вызначэнні.
7. Прынцыпы выбару лініі гарызонту.
8. Лінейная перспектыва.
9. Правілы вызначэння дыстанцыйных кропак карціны.
10. Перспектыўныя маштабы.
11. Вызначэнні маштабаў вышыні, шырыні, глыбіні.
12. Метрычныя задачы і спосабы іх вырашэння.
13. Выкарыстанне тэарэмы Фалеса пры пабудове перспектыўных выяў.
14. Пазіцыйныя задачы і спосабы іх вырашэння.
15. Асноўныя прынцыпы і прыемы пабудовы перспектыўных выяў прадметаў і фігур геаметрычнай формы.
16. Спосаб дыяганалі пры пабудове неаметрыяных фігур.
17. Пабудова акружнасці малога дыяметру.
18. Спосаб пабудовы акружнасці вялікага дыяметру ў інтэр'еры.
19. Пабудова перспектыўнай выявы інтэр'еру.
20. Метад мерспектыўнай сеткі пры пабудове інтэр'ерных выяў.
21. Размеркаванне святлаценю ў прыродзе. віды святла.
22. Характэрныя палажэнні крыніцы святла і адлюстраванні ценяў.
23. Асновы тэорыі ценяў.
24. Пабудова ценяў пры штучным асвятленні.
25. Пабудова ценяў пры натуральным асвятленні.
26. Умоўнасці перспектывы.
27. Выявы адлюстраванняў у вадзе і люстэрку.
28. Адлюстраванне прадметаў у плоскім люстэрку.
29. Адлюстраванні прадметаў
30. Аптычныя ілюзіі.

ЗАДАННІ ДЛЯ САМАСТОЙНАЙ РАБОЫ ПА ДЫСЦЫПЛІНЕ ПЕРСПЕКТЫВА

Тэма. Гарызонт, лінія гарызонт. лінейная перспектыва.

Заданне. Выкананне графічнай альбо жывапіснай кампазіцыі з нармальным, павышаным і паніжаным гарызонтам.

Тэма. Пабудова маштабу вышыні, шырыні, глыбіні.

Заданне. Пабудова перспектыўнай выявы гарадскога пейзажу.

Тэма. Перспектыва прадметаў і фігур геаметрычнай формы.

Заданне. Пабудова ў інтэр’еры нахіленых плоскасцяў пад адвольным вуглом.

Пабудова геаметрычнага малюнку пола.

Тэма. Пабудова перспектыўнай выявы інтэр’еру.

Заданне. Пабудова перспектыўнай выявы жылога і грамацкага інтэр’еру. (2 работы).

Тэма. Пабудова ценяў пры штучным асвятленні.

Заданне. Пабудова ценяў ад крыніцы святла – кропкі ў жылым памяшканні.

Тэма. Пабудова ценяў пры натуральным асвятленні.

Заданне. Пабудова ценяў пры натуральным асвятленні з розным месцазнаходжаннем сонца (перад, збоку, за гледачом).

Форма кантролю – прагляд.

ТЭСТЫ ПА ДЫСЦЫПЛІНЕ ПЕРСПЕКТЫВА ЗАДАННІ ДА ЭКЗАМЕНА

Тэма 1. Пабудова маштабаў вышыні, шырыні, глыбіні.

Заданне:

Пабудаваць фронтальную перспектыву пакоя наступных памераў: глыбіня 5м, шырыня 3м, вышыня 2,5м Пабудваць на падлозе “паркетную” сетку з квадратаў, памерам 0,5 X 0,5м.

Заданне:

Пабудаваць фронтальную перспектыву пакоя наступных памераў: глыбіня 5,5м, шырыня 3м, вышыня 2,5м Пабудваць на падлозе “паркетную” сетку з ромбаў, памерам 0,5 X 0,5м.

Тэма 2. Перспектыва прадметаў і фігур геаметрычнай формы.

Заданне:

Пабудаваць перспектыўную выяву акружнасці дыяметрам 1м спосабам апісанага квадрата пры размяшчэнні яе на гарызантальнай плоскасці.

Заданне:

Пабудаваць перспектыўную выяву акружнасці вялікага дыяметру пры дапамозе 16 дапаможных кропак пры размяшчэнні яе на гарызантальнай плоскасці.

Тэма 3. Асновы тэорыі ценю. Пабудова ценю ад штучнай крыніцы святла.

Заданне:

Пабудаваць цень ад куба памерам 0,5м, які знаходзіцца ў пакоі наступных памераў: глыбіня 5м, шырыня 3м, вышыня 2,5м на адлегласці 0,5м ад левай сцяны і 2м ад краю карціны. Пры гэтым крыніца святла знаходзіцца на левай сцяне на высаце 2м і на адлегласці 3м ад краю карціны.

Заданне:

Пабудаваць цень ад куба памерам 0,5м і паралеліпіпеда 1x0,5x0,5, якія знаходзяцца ў пакоі наступных памераў: глыбіня 5м, шырыня 3м, вышыня 2,5м на адлегласці 1м ад левай сцяны і 2м ад краю карціны (куб) і 2м ад левай сцяны і 2,5м ад краю(паралеліпіпед) Пры гэтым крыніца святла знаходзіцца пасярэдзіне верхняй гарызантальнай плоскасці (на столі комнаты).

Тэма 4. Адлюстраванне прадметаў у плоскім люстэрку.

Заданне:

Пабудаваць адлюстраванне прадмета з заданымі памерамі: вышыня 1м, шырыня 0,5м, глыбіня 1м, які знаходзіцца на адлегласці 0,5м ад левай сцяны і 4м ад краю карціны ў плоскім вертыкальным люстэрку якім з'яўляецца левая сцяна ў пакоі глыбіня якога 5м, шырыня 3м, вышыня 2,5м.

Заданне:

Пабудаваць адлюстраванне прадмета з заданымі памерамі: вышыня 1м, шырыня 0,5м, глыбіня 1м, які знаходзіцца на адлегласці 0,5м ад левай сцяны і 3м ад краю карціны ў плоскім вертыкальным люстэрку якім з'яўляецца фронтальная сцяна ў пакоі глыбіня якога 5м, шырыня 3м, вышыня 2,5м.

Задачы:

Стварыць перспектыўную выяву згодна ўмовам задання.

Вызначыць маштаб карціны.

Вызначыць заданыя памеры прадметаў з дапамогай перспектыўных маштабаў.

Валодць паняццем дробавых дыстанцыйных кропак для вызначэння маштабу глыбіні.

Работа выконваецца на фармаце А-4.

ПЫТАННІ ДА ЭКЗАМЕНА

1. Гісторыя развіцця перспектывы.
2. Выкарыстанне законаў геаметрыі ў старажытным мастацтве.
3. Развіццё перспектывы ў эпоху адраджэння.
4. Развіццё перспектывы ў еўрапейскім выяўленчым мастацтве.
5. Дзейнасць Леанарда да Вінчы, Альбрэхта Дзюрэра і інш. для развіцця перспектывы.

6. Перспектыва ў рускім выяўленчым мастацтве.
7. Развіццё перспектывы як навукі.
8. Роля, месца і функцыі перспектывы ў выяўленчым і дэкаратыўна-прыкладным мастацтве.
9. Віды перспектыўных выяў.
10. Асноўныя паняцці і вызначэнні.
11. Гарызонт, лінія гарызонту.
12. Лінейная перспектыва.
13. Вызначэнні дыстанцыйных кропак карціны.
14. Перспектыўныя маштабы.
15. Вызначэнні маштабаў вышыні, шырыні, глыбіні.
16. Метрычныя задачы і спосабы іх вырашэння.
17. Тэарэма Фалеса.
18. Пазіцыйныя задачы і спосабы іх вырашэння.
19. Асноўныя прынцыпы і прыемы пабудовы перспектыўных выяў прадметаў і фігур геаметрычнай формы.
20. Пабудова акружнасці малога дыяметру.
21. Спосаб пабудовы акружнасці вялікага дыяметру ў інтэр'еры.
22. Пабудова перспектыўнай выявы інтэр'еру.
23. Метад перспектыўнай сеткі пры пабудове інтэр'ерных выяў.
24. Размеркаванне святлаценю ў прыродзе. віды святла.
25. Характэрныя палажэнні крыніцы святла і адлюстраванні ценяў.
26. Асновы тэорыі ценяў.
27. Пабудова ценяў пры штучным асвятленні.
28. Пабудова ценяў пры натуральным асвятленні.
29. Умоўнасці перспектывы.
30. Выявы адлюстраванняў у вадзе і люстэрку.
31. Адлюстраванне прадметаў у плоскім люстэрку.
32. Адлюстраванні прадметаў
33. Аптычныя ілюзіі.

ЛІТАРАТУРА ПА КУРСУ. АСНОЎНАЯ.

1. Немцов, В.В. Кратковременный рисунок. набросок: учебно-методическое пособие для специальностей: 1-15 01 02 "Монументально-декоративное искусство (по направлениям)", 1-15 01 04 "Графика"; 1-15 01 03 "Скульптура"; 1-15 01 01 "Живопись (по направлениям)" / В. В. Немцов. – Минск: [Белорусская государственная академия искусств], 2018. - 167 с.: рис.
2. Перельгина, Л.Г. Перспектива: учебное пособие для студентов учреждений высшего образования по специальности " Живопись (по направлениям)", "Скульптура", "Монументально-декоративное искусство (по

направлениям)", "Графика", "Дизайн (по направлениям)" / Л. Г. Перельгина. – Минск : Вышэйшая школа, 2021. – 262, [1] с.: рис.

3. Гордеенко, В.Т. Рисунок головы и фигуры человека : учебное пособие для студентов учреждений высшего образования по направлениям "Искусство декоративно-прикладное", "Народное творчество", "Искусство изобразительное" / В. Т. Гордеенко. – Минск : Вышэйшая школа, 2017. – 144 с.: рис.

4. Макарова, М.Н. Перспектива. Учебник для высшей школы / М.Н. Макарова. – М.: Академический проект, 2021. – 477с.

5. Сокольникова, Н. М. История стилей в искусстве: учеб. и практикум для студентов высших учебных заведений, обучающихся по гуманитарным направлениям / Н. М. Сокольникова. – 2-е изд., испр. и доп. – М. : Юрайт, 2021. – 404 с.

ЛІТАРАТУРА ПА КУРСУ. ДАДАТКОВАЯ.

1. Бурбом, П. Прётель, Т. Перспектива. Законы пространства для художников / П. Бурбом, Т. Прётель. –М.: КоЛибри, 2019. – 160с.

2. Макарова, М.Н. Рисунок и перспектива. Теория и практика: учебное пособие / М.Н. Макарова. – М.: Академический проект, 2019. – 382с.

3. Перельгина, Л. Перспектива / Л. Перельгина. – Минск: Вышэйшая Школа, 2019. – 263 с.

4. Раушенбах, Б. Геометрия картины и зрительное восприятие / Б.

5. Раушенбах. – СПб Пальмира, 2017. – 316с.

6. Шаура, Р.Ф. Перспектива ў малюнку і жывапісе / Р.Ф. Шаура. – Мінск: Беларусь, 1999.

КРЫТЭРЫ І АЦЭНКІ ВЫНІКАЎ ВУЧЭБНАЙ ДЗЕЙНАСЦІ СТУДЭНТАЎ

Балы	Паказальнікі ацэнкі
1 (адзін)	Адмова адказваць, адсутнасць ведаў па вивучаемай дысцыпліне.
2 (два)	Фрагментарныя веды ў межах вивучаемай дысцыпліны. Частковая фіксацыя ў памяці студэнта асобных фактаў, з’яў і тэрмінаў вивучаемай дысцыпліны.
3 (тры)	Недастатковы аб’ём ведаў у межах адукацыйнага стандарта; бессістэмнае аднаўленне студэнтам часткі праграма на матэрыялу. Ізалаванасць ведаў па асобных тэмах, тэрмінах, персаналіях, крыніцах.

4 (чатыры)	Дастатковы аб'ём ведаў у межах адукацыйнага стандарта. Недастаткова сістэмнае ўсведамленне студэнтам вывучаемай дысцыпліны, фрагментарнае аднаўленне тэрмінаў, частковыя веды будовы цела чалавека і спосабаў яго адлюстравання.
5 (пяць)	Сістэмнае усведамленне большай часткі праграмнага вучэбнага матэрыялу, веданне асноўных перспектывных паняццяў і тэрмінаў, наяўнасць навыкаў графічнага адлюстравання. Наяўнасць неістотных памылак.
6 (шэсць)	Сістэмнае ўсведамленне большай часткі праграмнага вучэбнага матэрыялу. Веданне асноўных тэрмінаў перспектывы, метадык пабудовы фронтальных праекцый. Упэўненае валоданне навыкамі графічнага адлюстравання геаметрычных фігур з дапамогай перспектывных маштабаў. Наяўнасць неістотных памылак.
7 (сем)	Дастаткова поўныя веды па пытаннях вывучаемай дысцыпліны ў межах адукацыйнага стандарта. Разгорнутае апісанне і тлумачэнне аб'ектаў вывучэння, уменне аналізаваць і вырашаць пазіцыйныя і метрычныя задачы. Сістэмныя веды па метадыкам пабудовы фронтальнай перспектывы. Наяўнасць адзінкавых неістотных памылак.
8 (восем)	Поўныя, трывалыя, глыбокія веды, свабоднае аперыраванне вучэбным матэрыялам дысцыпліны. Разгорнутае апісанне і тлумачэнне аб'ектаў вывучэння, уменне аналізаваць і вырашаць пазіцыйныя і метрычныя задачы. Сістэмныя веды па ўсіх пытаннях дысцыпліны ў межах адукацыйнага стандарта. Высокі ўзровень выканання заданняў. Наяўнасць адзінкавых неістотных памылак.
9 (дзевяць)	Сістэматызаваныя, глыбокія веды па ўсіх пытаннях вывучаемай дысцыпліны. Усведамленне студэнтам ролі і месца перспектывы ў сістэме геаметрыі і выяўленчага мастацтва. Раскрыццё сутнасці тэарэтычных пытанняў, уменне аналізаваць і вырашаць пазіцыйныя і метрычныя задачы розных узроўняў складанасці. Уменне свабодна аперыраваць асноўнымі паняццямі, карыстацца навукова-метадычнай літаратурай па акрэсленых пытаннях. Высокі ўзровень выканання заданняў; трорчы падыход да вырашэння задач.
10 (дзесяць)	Глыбокае асэнсаванне ўзаемасувязі пластанатоміі з іншымі вучэбнымі дысцыплінамі. Разуменне студэнтам агульнатэарэтычных пытанняў. Уменне прымяняць свае веды ў кантэксце прафесійнай дзейнасці, аналізаваць з'явы дэкаратыўна-прыкладнога мастацтва з улікам набытых ведаў. Раскрыццё сутнасці тэарэтычных пытанняў, уменне аналізаваць і вырашаць пазіцыйныя і метрычныя задачы розных узроўняў складанасці. Уменне свабодна аперыраваць асноўнымі паняццямі, карыстацца навукова-метадычнай літаратурай па акрэсленых пытаннях. Высокі ўзровень выканання заданняў; трорчы падыход да вырашэння задач.

ДАПАМОЖНЫ РАЗДЗЕЛ
Установа адукацыі
«Беларускі дзяржаўны ўніверсітэт культуры і мастацтваў»

ЗАЦВЯРДЖАЮ

Прарэктар па вучэбнай рабоце БДУКМ

_____ С.Л. Шпарло

_____ 2022 г.

Рэгістрацыйны № ВД-_____/вуч.

ПЕРСПЕКТЫВА

Вучэбная праграма ўстановы вышэйшай адукацыі

па модулю для спецыяльнасцей

1-18 01 01 Народная творчасць (па напрамках)

напрамаку спецыяльнасці 1-18 01 01-05 Народная творчасць (народныя

рамёствы) 1-15 02 01 Дэкаратыўна-прыкладное мастацтва напрамку

спецыяльнасці 1-15 02 01-07 Дэкаратыўна-прыкладное мастацтва

(рэстаўрацыя твораў),

Вучэбная праграма складзена на аснове адукацыйнага стандарту вышэйшай адукацыі ОСВО 1-21 04 02-2013 па спецыяльнасці 1-18 01 01 Народная творчасць (па напрамках), 1-15 02 01 Дэкаратыўна-прыкладное мастацтва, вучэбнага плана ўстанова вышэйшай адукацыі па напрамку спецыяльнасці 1-18 01 01-05 Народная творчасць (народныя рамёствы), напрамку спецыяльнасці 1-15 02 01-07 Дэкаратыўна-прыкладное мастацтва (рэстаўрацыя твораў).

СКЛАДАЛЬНІКІ:

А.В.Шаціло, ст.выкладчык кафедры дэкаратыўна-прыкладнага мастацтва ўстанова адукацыі “Беларускі дзяржаўны ўніверсітэт культуры і мастацтваў”

РЭЦЭНЗЕНТЫ:

І.М.Скварцова, загадчык аддела выяўленчага і дэкаратыўна-прыкладнага мастацтва ДНУ “Цэнтр даследаванняў беларускай культуры, мовы і літаратуры НАН Беларусі” філіял “Інстытут мастацтвазнаўства, этнаграфіі і фальклёру імя Кандрата Крапівы”, кандыдат мастацтвазнаўства.

В.В.Старыкава кандыдат мастацтвазнаўства, дацэнт кафедры народна-інструментальнай музыкі ўстанова адукацыі “Беларускі дзяржаўны ўніверсітэт культуры і мастацтваў”, дацэнт.

РЭКАМЕНДАВАНА ДА ЗАЦВЯРДЖЭННЯ:

кафедрай дэкаратыўна-прыкладнага мастацтва ўстанова адукацыі «Беларускі дзяржаўны ўніверсітэт культуры і мастацтваў» (пратакол № 1 ад 01.09.2022 г.);
Саветам факультэта мастацкай культуры ўстанова адукацыі «Беларускі дзяржаўны ўніверсітэт культуры і мастацтваў» (пратакол № 2 ад 22.09.2022 г.)

Саветам універсітэта ўстанова адукацыі «Беларускі дзяржаўны ўніверсітэт культуры і мастацтваў» (пратакол № 1 ад 27.09.2022 г.)

ТЛУМАЧАЛЬНАЯ ЗАПІСКА

Вучэбная праграма па модулю « » уключае вучэбныя дысцыпліны: «*Перспектыва*», якая займае важнае месца ў комплексе прафілюючых дысцыплін па напрамку спецыяльнасці 1-18 01 01-05 Народная творчасць (народныя рамёствы) і напрамку спецыяльнасці 1-15 02 01-07 Дэкаратыўна-прыкладное мастацтва (рэстаўрацыя твораў). “Перспектыва” з’яўляецца неабходнай дапаможнай дысцыплінай для ўсіх відаў выяўленчага мастацтва і, ў першую чаргу, для малюнка. Гэта шырока распрацаваная, але дастаткова складаная ў навуковым сэнсе дысцыпліна.

Каб намаляваць прадмет, групу прадметаў або стварыць кампазіцыю, неабходна ведаць правілы і законы, якія існуюць у выяўленчым мастацтве. Да гэтага адносяцца правілы і законы перспектывы, аднаго з раздзелаў начартальнай геаметрыі.

Асноўнай мэтай дысцыпліны з’яўляецца вывучэнне законаў і правілаў перспектывы, фарміраванне навукова абгрунтаваных ведаў аб пабудове на двухмернай плоскасці трохмерных аб’ёмных прадметаў, размешчаных у прасторы.

Задачамі дысцыпліны з’яўляюцца засваенне ведаў з гісторыі развіцця перспектывы як асобнай навукі ў выяўленчым мастацтве, тэарэтычных асноў перспектывных скарачэнняў пры стварэнні мастацкіх твораў жывапісу, малюнка, кампазіцыі, фарміраванне навыкаў і ўменняў у студэнтаў правільна будаваць выяву на лісце паперы або на палатне з улікам існуючых правілаў і прыёмаў.

Вывучэнне дысцыпліны модуля з’яўляецца важнай часткай прафесійнай падрыхтоўкі студэнтаў.

Асноўны змест дысцыпліны складаюць пытанні гісторыі развіцця перспектывы ў выяўленчым і дэкаратыўна-прыкладным мастацтве, тэарэтычныя асновы перспектывных пабудовы выявы на двухмернай плоскасці з улікам засваення існуючых законаў і правілаў перспектывнага скарачэння. Такім чынам, змест дысцыпліны дапамагае непасрэднаму вырашэнню спецыяльных прафесійных задач па такіх дысцыплінах як “Малюнак” і “Жывапіс”.

У выніку вывучэння курса “перспектывы” студэнт павінен:

ведаць:

гісторыю развіцця перспектывы як навукі

асноўныя паняцці і вызначэнні

спробы вызначэння маштабнай суразмернасці прадметаў у прасторы

метады пабудовы

асноўныя палажэнні тэорыі ценяў

спосабы пабудовы адлюстраванняў

умець:

вызначаць маштаб вышыні, шырыні і глыбіні пры франтальным і вуглавым палажэнні прадметаў

будаваць прадметы па сістэме перспектыўных каардынат

будаваць цені ад натуральнай і штучнай крыніц святла

будаваць адлюстраванні прадметаў у вадзе і люстэрку

выкарыстоўваць прыёмы перадачы паветранай перспектывы

валодаць:

навыкамі пабудовы прадметаў

метадычнымі прыёмамі пабудовы перспектыўных выяў

метадамі перадачы паветранай перспектывы

навыкамі пабудовы ценяў.

З мэтай лепшага засваення тэарэтычных палажэнняў перспектыўных выяў і іх практычных пабудоў, а таксама для выкарыстання атрыманых ведаў і ўменняў пры працы з натуры асабліва ўвага ўдзяляецца назіральнай перспектыве.

У адпаведнасці з вучэбным планам па напрамках спецыяльнасці 1-18 01 01-05 Народная творчасць (народныя рамёствы) і напрамку спецыяльнасці 1-15 02 01-07 Дэкаратыўна-прыкладное мастацтва (рэстаўрацыя твораў). “Перспектыва” адвожзіцца

Рэкамендунная форма кантролю ведаў студэнтаў – залік.

ЗМЕСТ ВУЧЭБНАГА МАТЭРЫЯЛА

Тэма 1 Уводзіны. 3 гісторыі развіцця перспектывы. Асноўныя паняцці і вызначэнні

Перспектыва як навука аб пабудове на двумернай плоскасці прадметаў і рэчаў, сцэн і эпізодаў, якія знаходзяцца і адбываюцца ў прасторы. Першапачатковыя звесткі выкарыстання правілаў перспектывы старажытнай Грэцыі. Развіццё перспектывы ў Італіі ў эпоху Адраджэння. Тэарэтычныя распрацоўкі законаў перспектывы Леанардам да Вінчы, Андрэам Поцца, Альбрэхтам Дзюрэрам, П'ерам дэль Боргам, а таксама рускімі мастакамі А.П. Ласенкам, А.Г. Венецыянавым, В.Д. Паленавым і інш.

Тэма 2 Перспектыва, яе месца, функцыі і роля ў выяўленчым і дэкаратыўна-прыкладным мастацтве

Праекцыя прадметаў у воку чалавека. Змяненне маштабаў прадметаў у залежнасці ад адлегласці знаходжання іх у прасторы. Зрокавае ўспрыманне выявы, поле найлепшага зроку. Суадносіны маштаба карціны і адлегласці яе да гледача для найлепшага ўспрыняцця. Правільны выбар кампазіцыйнага кадра карціны. Відашукальнік і яго выкарыстанне. Вызначэнне формы і памеру твора ў залежнасці ад пастаўленай задачы мастака. Вертыкальная і гарызантальная форма карціны.

Тэма 3. Гарызонт, лінія гарызонту. Лінейная перспектыва. Вызначэнне маштабнай суразмернасці прадметаў у прасторы

Кропка зыходжання вертыкальных і гарызантальных ліній. Нармальны гарызонт і яго асаблівасці. Характарыстыка жывапісных твораў беларускіх мастакоў з ярка выражаным нармальным гарызонтам.

Павышаны гарызонт. Кампазіцыя гарадскога пейзажу з павышаным гарызонтам. Суадносіны плошчы з прадметамі і дэталямі на лініі гарызонту да такой жа часткі, якая знаходзіцца над лініяй гарызонту пры павышаным гарызонце.

Паніжаны, ці нізкі, гарызонт. Від пейзажу, выявы або канкрэтнай сцэны з паніжаным гарызонтам. Аналіз жывапісных твораў з паніжаным гарызонтам.

Лінейная перспектыва як навука, якая ўваходзіць ў раздзел начартальнай геаметрыі. Паняцце сістэмы перспектыўных каардынат. Плоскасці, лініі і кропкі. Прадметная плоскасць, карцінная плоскасць, плоскасць гарызонту, плоскасць галоўнага перпендыкуляра, кропка зроку, стаяння, лінія асновы кампазіцыі, лінія гарызонту, галоўны прамень. Кропка сыходжання ліній, перпендыкулярных карціннай плоскасці.

Змяненне вышыні вертыкальных ліній, перпендыкулярных карціннай плоскасці. Галоўная кропка сыходжання. Суадносіны ў перспектыўным скарачэнні адрэзкаў паміж лініямі, якія сходзяцца ў адной кропцы. Маштаб

карціны. Правілы вызначэння маштабнай суразмернасці прадметаў на карціннай плоскасці.

Тэма 4. Пабудова маштабу вышыні, шырыні, глыбіні

Суадносіны маштаба глыбіні з адлегласцю ад гледача да карціны. Вызначэнне маштабу глыбіні ў карціне. Пабудова перспектыўнай сеткі паркету. Пабудова перспектывы пакоя па метаду “паркетнай” сеткі: з нармальным гарызонтам, з паніжаным гарызонтам. Аналіз жывапісных твораў, у якіх мастакі выкарыстоўвалі правілы маштаба глыбіні пры пабудове кампазіцыі карціны.

Тэма 5. Перспектыва прадметаў і фігур геаметрычнай формы

Пабудова квадрата, размешчанага на гарызантальнай плоскасці. Малюнак круга ў перспектыве пры размяшчэнні яго на гарызантальнай плоскасці. Выява круга ў перспектыве пры размяшчэнні яго на гарызантальнай і вертыкальнай плоскасцях. Спосаб пабудовы выявы круга ў перспектыве ў залежнасці ад размяшчэння яго адносна лініі гарызонту. Прыклады мастацкіх твораў з перспектыўнай пабудовай прамавугольных і круглых прадметаў.

Тэма 6. Пабудова прадметаў у прасторы па сістэме перспектыўных каардынат

Фран тальная перспектыва Пабудова з дапамогай дыстанцыйных кропак. Правілы пабудовы кропак сыходжання на плоскасцях (ухіл да прадметнай плоскасці). Перспектыва пляцовак лесвічнай клеткі. Асаблівасці пабудовы ўзыходных і зыходных прыступак лесвічных клетак. Схема пабудовы перспектывы дарогі з выпадковымі кропкамі сыходжання. Малюнак інтэр’ера пакоя у франтальнай перспектыве.

Тэма 8. Размеркаванне святлоценю ў прыродзе

Заканмернасці размеркавання святла ў прыродзе: святло, паўцень, цень, уласны цень, падаючы цень, рэфлекс, блік. Прыклады размяшчэння святла на геаметрычных і бытавых прадметах. Ступень насычанасці промнямі святла (святлосіла). Суадносіны і залежнасць святлосілы ад адлегласці паміж крыніцай святла і асветленым прадметам. Віды святла. Характэрныя палажэнні крыніцы святла. Перспектыва ценю пры знаходжанні святла: перад гледачом справа; збоку злева; уверх, ззаду злева.

Тэма 9. Асновы тэорыі ценю. Пабудова ценю.

Пабудова перспектывы ценю ад штучнай крыніцы святла на гарызантальнай і вертыкальнай плоскасцях. Перспектыва ценю пры некалькіх крыніцах святла і на розных ад яго адлегласцях. Студэнтам прапануецца пабудаваць некалькі простых фігур і цені ад гэтых фігур на

гарызантальнай, вертыкальнай і нахіленай плоскасцях пры некалькіх крыніцах святла.

**Тэма 10. Выявы адлюстравання ў перспектыве ў вадзе.
Адлюстраванне прадметаў у люстэрку**

Віды люстраных выяў: гарызантальная люстраная паверхня, вертыкальная і нахіленая. Адбіткі кропкі ў вадзе ці люстэрку. Адлюстраванне выявы прадметаў у залежнасці ад месца іх размяшчэння. Выява адбіткаў у вадзе прамых з нахіламі. Пабудова праекцыі выявы фігуры чалавека ў люстэрку. Схэма франтальна размешчанага пакоя з квадратнай паркетнай падлогай і двума люстэркамі на яго сценах. Масштаб глыбіні, вышыня фігуры ў адлюстраванні. Перспектыўнае скарачэнне і адваротная выява адлюстраванай фігуры чалавека.

Тэма 11. Паветраная перспектыва. Аптычныя ілюзіі

Змяненне каларыта і насычанасці прадметаў у жывапісным творы ў залежнасці ад адлегласці ад гледача. Мастацкія сродкі выразнасці паветранай перспектывы. Глыбіня прастору і паветраная перспектыва ў творах вядомых майстроў жывапісу і графікі.

Аптычныя ілюзіі роўных адрэзкаў з дадаткам геаметрычных элементаў; роўных адрэзкаў, размешчаных у геаметрычных фігурах. Аптычныя ілюзіі аднолькавых цёмных кропак у атачэнні геаметрычных фігур розных памераў. Аптычныя ілюзіі паралельных прамых з дапамогай касых ліній.

ВУЧЭБНА-МЕТАДЫЧНАЯ КАРТА ВУЧЭБНАЙ ДЫСЦЫПЛІНЫ

Нумар раздзела, тэмы	Назва раздзела, тэмы	Колькасць аудыторных гадзін						Форма кантроля ведаў
		Лекцыі	Практычныя заняткі	Семінарскія заняткі	Лабараторныя заняткі	Кіруемая самастойная праца	Іншае	
1	2	3	4	5	6	8	9	
1.	Уводзіны. 3 гісторыі развіцця перспектывы. Асноўныя паняцці і вызначэнні	2				4		
2.	Перспектыва, яе месца, функцыі і роля ў выяўленчым і дэкаратыўна-прыкладным мастацтве	2				4		
3.	Гарызонт, лінія гарызонту. Лінейная перспектыва. Вызначэнне маштабнай суразмернасці прадметаў у прасторы	2				6		
4.	Пабудова маштабу вышыні, шырыні, глыбіні	2			2	6		
5.	Перспектыва прадметаў і фігур геаметрычнай формы метрычныя і пазіцыйныя задачы	2			2	10		
6.	Пабудова фронтальнай перспектывы інтэр'еру	2			2	8		
7.	Размеркаванне святлоценю ў прыродзе. Віды святла. Характэрныя палажэнні крыніцы святла	2			2	6		
8.	Асновы тэорыі ценяў. Пабудова ценю	2			2	6		
9.	Выявы адлюстраванняў у перспектыве ў вадзе. Адлюстраванне прадметаў у люстэрку				2	8		
10.	Паветраная перспектыва. Аптычныя ілюзіі					4		
	Усяго	16			12	62		экзамен
	Разам	90						

ІНФАРМАЦЫЙНА-МЕТАДЫЧНАЯ ЧАСТКА

ЛІТАРАТУРА ПА КУРСУ. АСНОЎНАЯ.

6. Немцов, В.В. Кратковременный рисунок. набросок: учебно-методическое пособие для специальностей: 1-15 01 02 "Монументально-декоративное искусство (по направлениям)", 1-15 01 04 "Графика"; 1-15 01 03 "Скульптура"; 1-15 01 01 "Живопись (по направлениям)" / В. В. Немцов. – Минск: [Белорусская государственная академия искусств], 2018. – 167 с.: рис.

7. Перельгина, Л.Г. Перспектива: учебное пособие для студентов учреждений высшего образования по специальности "Живопись (по направлениям)", "Скульптура", "Монументально-декоративное искусство (по направлениям)", "Графика", "Дизайн (по направлениям)" / Л. Г. Перельгина. – Минск : Вышэйшая школа, 2021. – 262, [1] с.: рис.

8. Гордеенко, В.Т. Рисунок головы и фигуры человека : учебное пособие для студентов учреждений высшего образования по направлениям "Искусство декоративно-прикладное", "Народное творчество", "Искусство изобразительное" / В. Т. Гордеенко. – Минск : Вышэйшая школа, 2017. – 144 с.: рис.

9. Макарова, М.Н. Перспектива. Учебник для высшей школы / М.Н. Макарова. – М.: Академический проект, 2021. – 477с.

10. Сокольникова, Н. М. История стилей в искусстве: учеб. и практикум для студентов высших учебных заведений, обучающихся по гуманитарным направлениям / Н. М. Сокольникова. – 2-е изд., испр. и доп. – М.: Юрайт, 2021. – 404 с.

ЛІТАРАТУРА ПА КУРСУ. ДАДАТКОВАЯ.

7. Бурбом, П. Прётель, Т. Перспектива. Законы пространства для художников / П. Бурбом, Т. Прётель. – М.: КоЛибри, 2019. – 160с.

8. Макарова, М.Н. Рисунок и перспектива. Теория и практика: учебное пособие / М.Н. Макарова. – М.: Академический проект, 2019. – 382с.

9. Перельгина, Л. Перспектива / Л. Перельгина. – Минск: Вышэйшая Школа, 2019. – 263 с.

10. Раушенбах, Б. Геометрия картины и зрительное восприятие / Б.

11. Раушенбах. – СПб Пальмира, 2017. – 316с.

12. Шаура, Р.Ф. Перспектыва ў малюнку і жывапісе / Р.Ф. Шаура. – Мінск: Беларусь, 1999.

КРЫТЭРЫП АЦЭНКІ ВЫНІКАЎ ВУЧЭБНАЙ ДЗЕЙНАСЦІ СТУДЭНТАЎ

Балы	Паказальнікі ацэнкі
1 (адзін)	Адмова адказваць, адсутнасць ведаў па вивучаемай дысцыпліне.
2 (два)	Фрагментарныя веды ў межах вивучаемай дысцыпліны. Частковая фіксацыя ў памяці студэнта асобных фактаў, з'яў і тэрмінаў вивучаемай дысцыпліны.
3 (тры)	Недастатковы аб'ём ведаў у межах адукацыйнага стандарта; бессістэмнае аднаўленне студэнтам часткі праграмнага матэрыялу. Ізаляванасць ведаў па асобных тэмах, тэрмінах, персаналіях, крыніцах.
4 (чатыры)	Дастатковы аб'ём ведаў у межах адукацыйнага стандарта. Недастаткова сістэмнае ўсведамленне студэнтам вивучаемай дысцыпліны, фрагментарнае аднаўленне тэрмінаў, частковыя веды будовы цела чалавека і спосабаў яго адлюстравання.
5 (пяць)	Сістэмнае усведамленне большай часткі праграмнага вучэбнага матэрыялу, веданне асноўных перспектывных паняццяў і тэрмінаў, наяўнасць навыкаў графічнага адлюстравання. Наяўнасць неістотных памылак.
6 (шэсць)	Сістэмнае ўсведамленне большай часткі праграмнага вучэбнага матэрыялу. Веданне асноўных тэрмінаў перспектывы, метадык пабудовы фронтальных праекцый. Упэўненае валоданне навыкамі графічнага адлюстравання геаметрычных фігур з дапамогай перспектывных маштабаў. Наяўнасць неістотных памылак.
7 (сем)	Дастаткова поўныя веды па пытаннях вивучаемай дысцыпліны ў межах адукацыйнага стандарта. Разгорнутае апісанне і тлумачэнне аб'ектаў вивучэння, уменне аналізаваць і вырашаць пазіцыйныя і метрычныя задачы. Сістэмныя веды па метадыкам пабудовы фронтальнай перспектывы. Наяўнасць адзінкавых неістотных памылак.
8 (восем)	Поўныя, трывалыя, глыбокія веды, свабоднае аперыраванне вучэбным матэрыялам дысцыпліны. Разгорнутае апісанне і тлумачэнне аб'ектаў вивучэння, уменне аналізаваць і вырашаць пазіцыйныя і метрычныя задачы. Сістэмныя веды па ўсіх пытаннях дысцыпліны ў межах адукацыйнага стандарта. Высокі ўзровень выканання заданняў. Наяўнасць адзінкавых неістотных памылак.
9 (дзесяць)	Сістэматызаваныя, глыбокія веды па ўсіх пытаннях вивучаемай дысцыпліны. Усведамленне студэнтам ролі і месца перспектывы ў сістэме геаметрыі і выяўленчага мастацтва. Раскрыццё сутнасці тэарэтычных пытанняў, уменне аналізаваць і вырашаць пазіцыйныя і метрычныя задачы розных узроўняў складанасці. Уменне свабодна аперыраваць асноўнымі паняццямі, карыстацца навукова-метадычнай

	літаратурай па акрэсленых пытаннях. Высокі ўзровень выканання заданняў; трорчы падыход да вырашэння задач.
10 (дзесяць)	Глыбокае асэнсаванне ўзаемасувязі пластанатоміі з іншымі вучэбнымі дысцыплінамі. Разуменне студэнтам агульнатэарэтычных пытанняў. Уменне прымяняць свае веды ў кантэксце прафесійнай дзейнасці, аналізаваць з'явы дэкаратыўна-прыкладнога мастацтва з улікам набытых ведаў. Раскрыццё сутнасці тэарэтычных пытанняў, уменне аналізаваць і вырашаць пазіцыйныя і метрычныя задачы розных узроўняў складанасці. Уменне свабодна апераваць асноўнымі паняццямі, карыстацца навукова-метадычнай літаратурай па акрэсленых пытаннях. Высокі ўзровень выканання заданняў; трорчы падыход да вырашэння задач.

**ВУЧЭБНА-МЕТАДЫЧНАЯ КАРТА ДЫСЦЫПЛІНЫ
ПЕРСПЕКТЫВА.
ДЛЯ СПЕЦЫЯЛЬНАСЦІ “ДЭКАРАТЫЎНА-ПРЫКЛАДНОЕ
МАСТАЦТВА”.**

Раздзелы і тэмы	Колькасць гадзін			
	усяго	лекцый	лабараторн.	сам. раб.
Раздзел I. Перспектыва і яе заканамернасці ў прасторы.				
Тэма 1. Уводзіны: з гісторыі развіцця перспектывы, яе роля, месца і функцыі ў выяўленчым і дэкаратыўна-прыкладным мастацтве.	6	2		4
Тэма 2. Асноўныя паняцці і вызначэнні.	6	2		4
Тэма 3. Гарызонт, лінія гарызонту. Лінейная перспектыва.	6	2		4
Тэма 4. Пабудова маштабу вышыні, шырыні, глыбіні.	8	2	2	4
Раздзел II Выява прадметаў у перспектыве.				
Тэма 1. Метрычныя задачы і спосабы іх вырашэння.	6		2	4
Тэма 2. Пазіцыйныя задачы	6	2		4
Тэма 3. Перспектыва прадметаў і фігур геаметрычнай формы.	8		2	6
Тэма 4. Пабудова перспектыўнай выявы інтэр'еру.	8		2	6
Раздзел III. Святло і цень у перспектыве.				
Тэма 1. Размеркаванне святлаценю ў прыродзе. Віды святла. Характэрныя палажэнні крыніцы святла.	6	2		4
Тэма 2. Асновы тэорыі ценяў.	6	2		4
Тэма 3. Пабудова ценяў пры штучным асвятленні.	6		2	4
Тэма 4. Пабудова ценяў пры натуральным асвятленні.	4			4
Раздзел IV. Умоўнасці перспектывы.				
Тэма 1. Выявы	4			4

адлюстраваннў у вадзе і люстэрку.				
Тэма 2. Адлюстраванне прадметаў у плоскім люстэрку.	4			4
Тэма 3. Аптычныя ілюзіі.	4	2		2
Усяго	90	16	12	62

**ВУЧЭБНА-МЕТАДЫЧНАЯ КАРТА ДЫСЦЫПЛІНЫ
ПЕРСПЕКТЫВА.
ДЛЯ СПЕЦЫЯЛЬНАСЦІ “НАРОДНАЯ ТВОРЧАСЦЬ”**

Раздзелы і тэмы	Колькасць гадзін			
	усяго	лекцый	лабараторн.	сам. раб.
Раздзел I. Перспектыва і яе заканамернасці ў прасторы.				
Тэма 1. Уводзіны: з гісторыі развіцця перспектывы, яе роля, месца і функцыі ў выяўленчым і дэкаратыўна-прыкладным мастацтве.	6	2		4
Тэма 2. Асноўныя паняцці і вызначэнні.	6	2		4
Тэма 3. Гарызонт, лінія гарызонту. Лінейная перспектыва.	6	2		4
Тэма 4. Пабудова маштабу вышыні, шырыні, глыбіні.	8	2	2	4
Раздзел II Выява прадметаў у перспектыве.				
Тэма 1. Метрычныя задачы і спосабы іх вырашэння.	6		2	4
Тэма 2. Пазіцыйныя задачы	6	2		4
Тэма 3. Перспектыва прадметаў і фігур геаметрычнай формы.	8		2	6
Тэма 4. Пабудова перспектывынай выявы інтэр'еру.	8		2	6
Раздзел III. Святло і цень у перспектыве.				
Тэма 1. Размеркаванне святлаценю ў прыродзе. віды святла. Характэрныя палажэнні крыніцы святла.	6	2		4
Тэма 2. Асновы тэорыі ценяў.	6	2		4

Тэма 3. Пабудова ценяў пры штучным асвятленні.	6		2	4
Тэма 4. Пабудова ценяў пры натуральным асвятленні.	4			4
Раздзел IV. Умоўнасці перспектывы.				
Тэма 1. Выявы адлюстраванняў у вадзе і люстэрку.	4			4
Тэма 2. Адлюстраванне прадметаў у плоскім люстэрку.	4			4
Тэма 3. Аптычныя ілюзіі.	4	2		2
Усяго	90	16	12	62

**ВУЧЭБНА-МЕТАДЫЧНАЯ КАРТА ДЫСЦЫПЛІНЫ
ПЕРСПЕКТЫВА.
ДЛЯ СПЕЦЫЯЛЬНАСЦІ “НАРОДНАЯ ТВОРЧАСЦЬ”
ЗАВОЧНАЙ ФОРМЫ НАВУЧАННЯ.**

Раздзелы і тэмы	Колькасць гадзін			
	усяго	лекцый	практычн.	сам. раб.
Раздзел I. Перспектыва і яе заканамернасці ў прасторы..				
Тэма 1. Уводзіны: з гісторыі развіцця перспектывы, яе роля, месца і функцыі ў выяўленчым і дэкаратыўна-прыкладным мастацтве.		2		2
Тэма 2. Асноўныя паняцці і вызначэнні.				4
Тэма 3. Гарызонт, лінія гарызонту. Лінейная перспектыва.			2	4
Тэма 4. Пабудова маштабу вышыні, шырыні, глыбіні.		2		8
Раздзел II Выява прадметаў у перспектыве.				
Тэма 1. Перспектыва прадметаў і фігур геаметрычнай формы.				10
Тэма 2. Пабудова перспектывай выявы інтэр'еру.			2	14
Раздзел III. Святло і цень у перспектыве.				
Тэма 1. Размеркаванне				10

святлацэню ў прыродзе. віды святла. Характэрныя палажэнні крыніцы святла.				
Тэма 2. Асновы тэорыі ценяў. Пабудова ценю.				10
Раздзел IV. Умоўнасці перспектывы.				
Тэма 1. Выявы адлюстраванняў у вадзе і люстэрку.				8
Тэма 2. Адлюстраванне прадметаў у плоскім люстэрку.				8
Тэма 3. Аптычныя ілюзіі.				4
Усяго	90	4	4	82